

PROPOSTA DI UTILIZZO AREE OGGETTO DI VARIANTE URBANISTICA

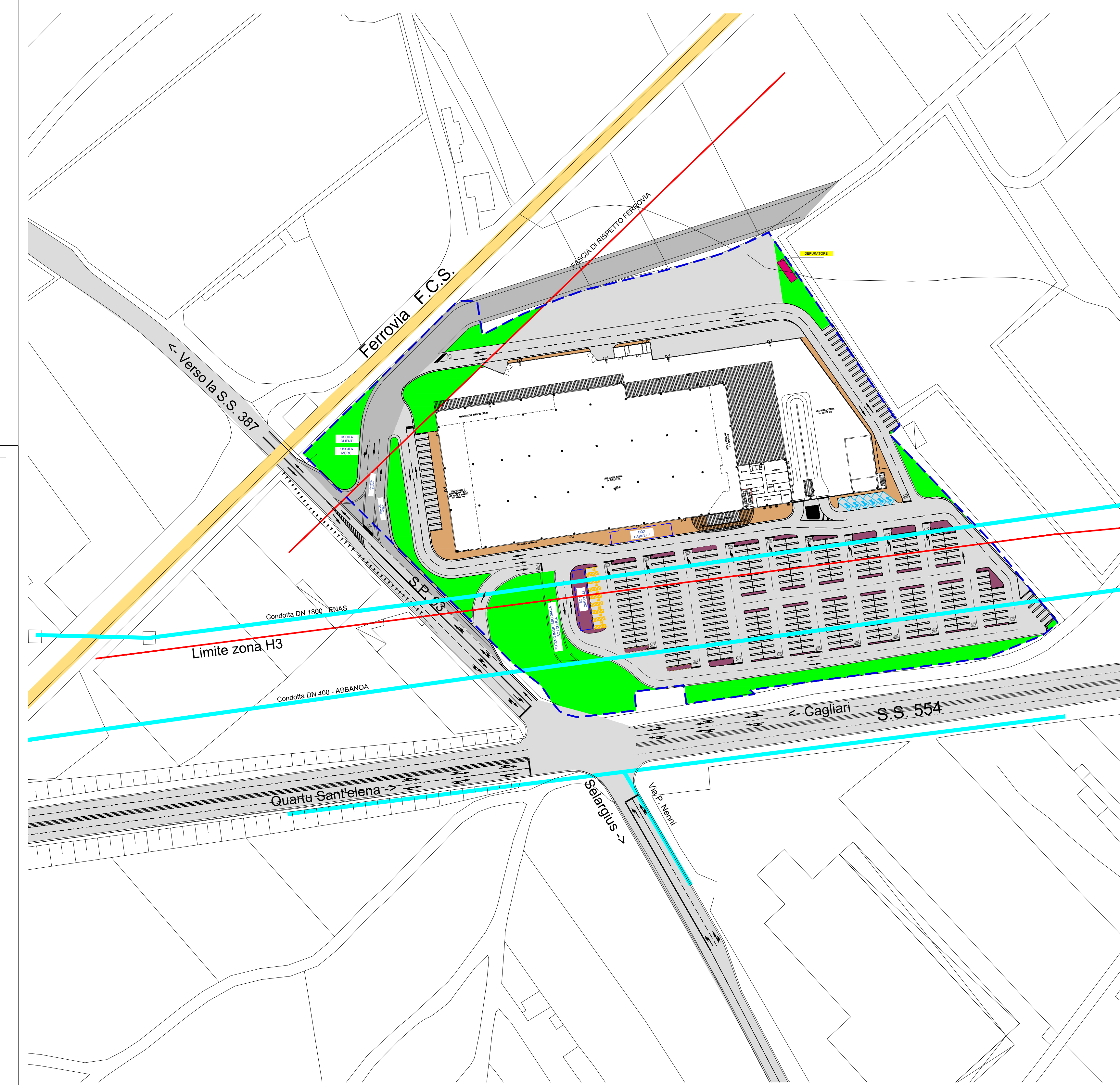

ACCESSO AL LOTTO DA VIABILITA' ATTUALE - scala 1:1.000

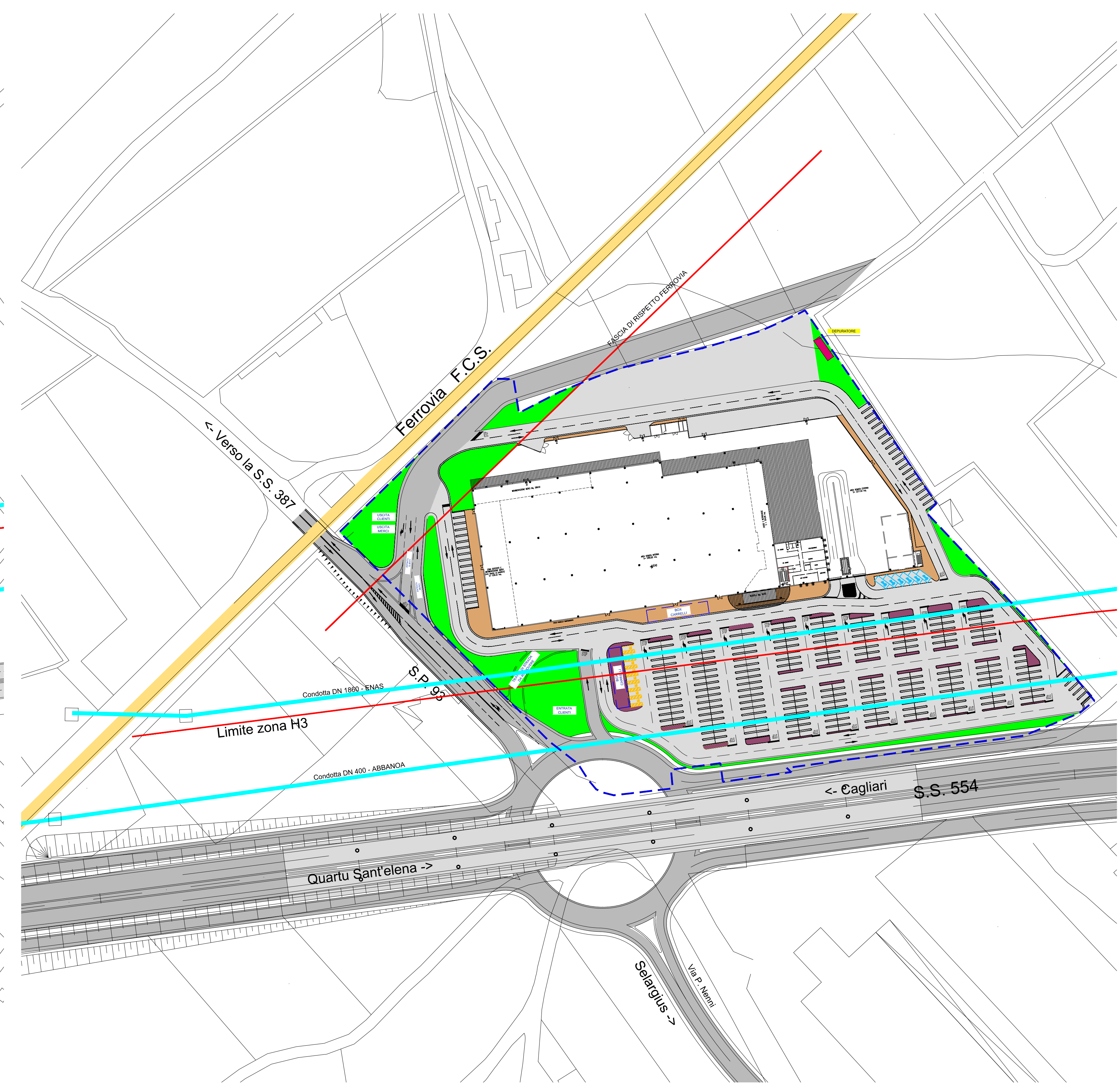

ACCESSO AL LOTTO DA NUOVA CONFIGURAZIONE S.S.554 - scala 1:1.000

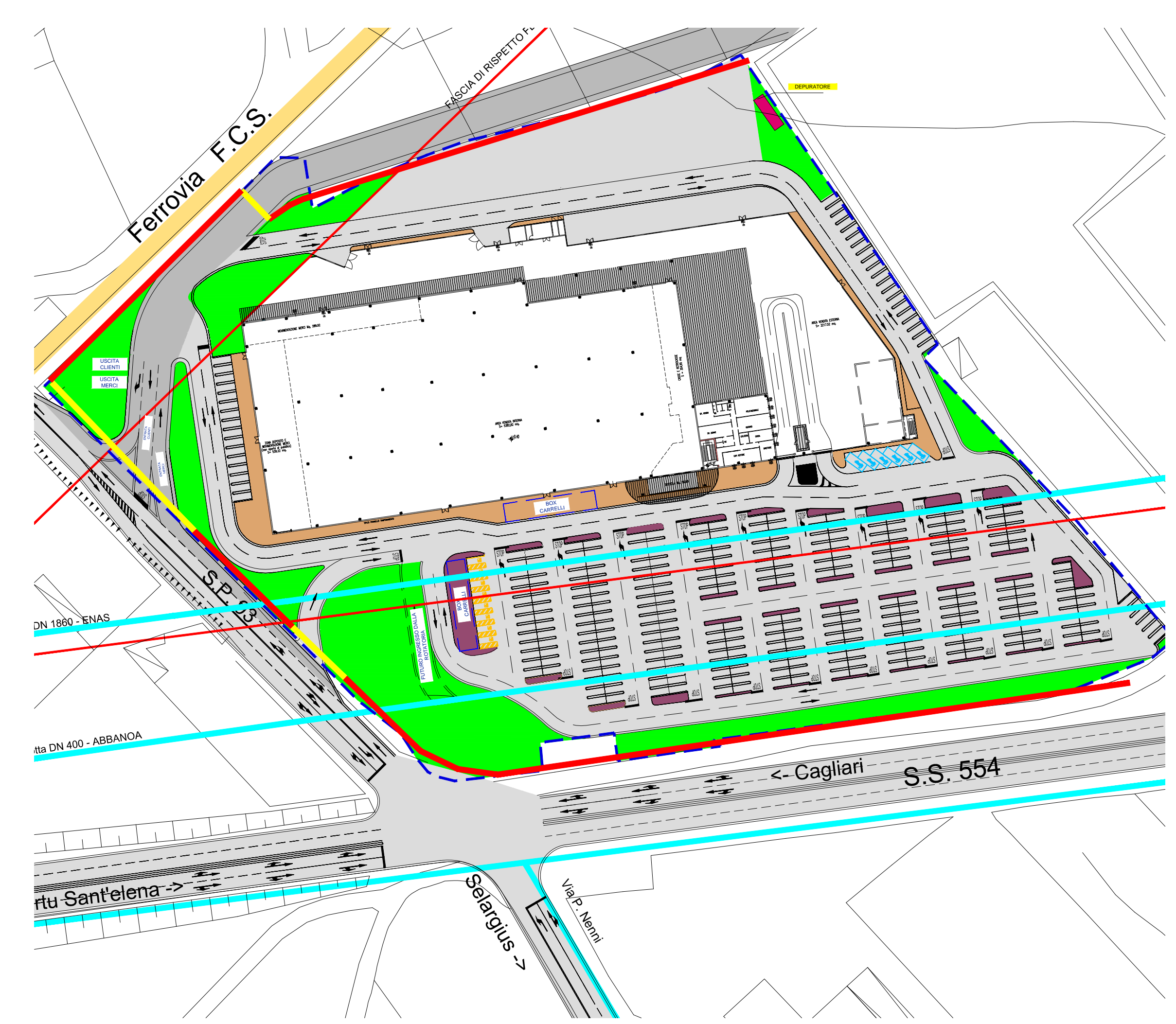

SCHEMA RACCOLTA ACQUE METEORICHE - scala 1:1.000

- LEGENDA :
- CUNETTA IN CLS
  - COLLEGAMENTO RETE ACQUE METEORICHE CON TUBOLARE DN 500
  - RETE IDRICA ESISTENTE

SEZIONE TIPO CUNETTA - scala 1:20

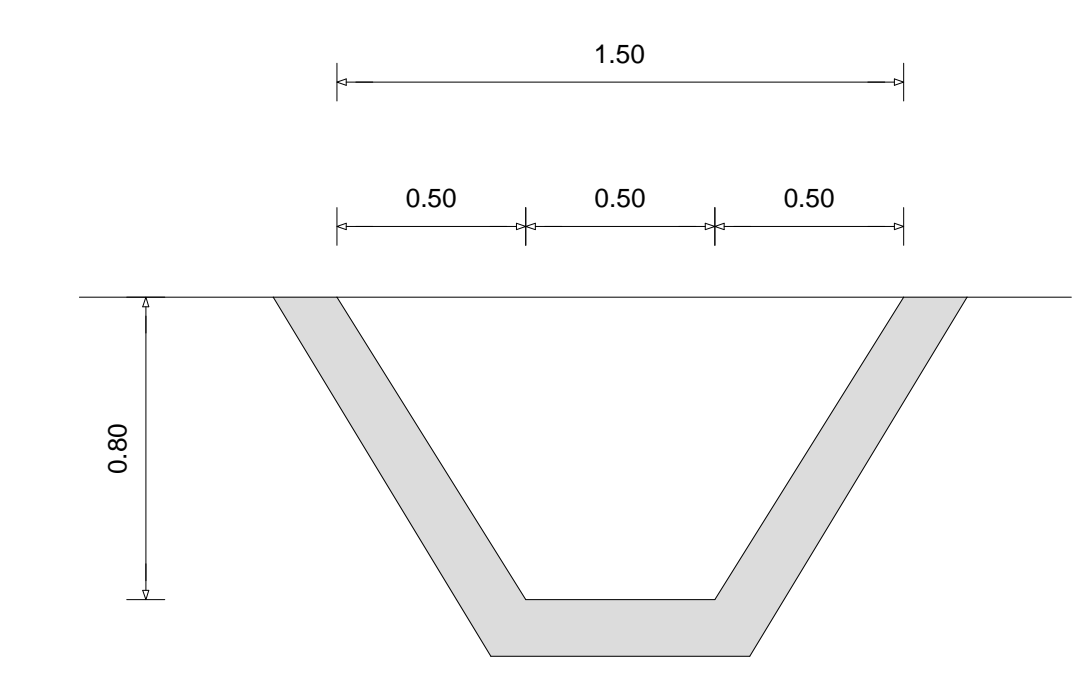

SEZIONE TIPO STRADA DI ACCESSO - scala 1:50

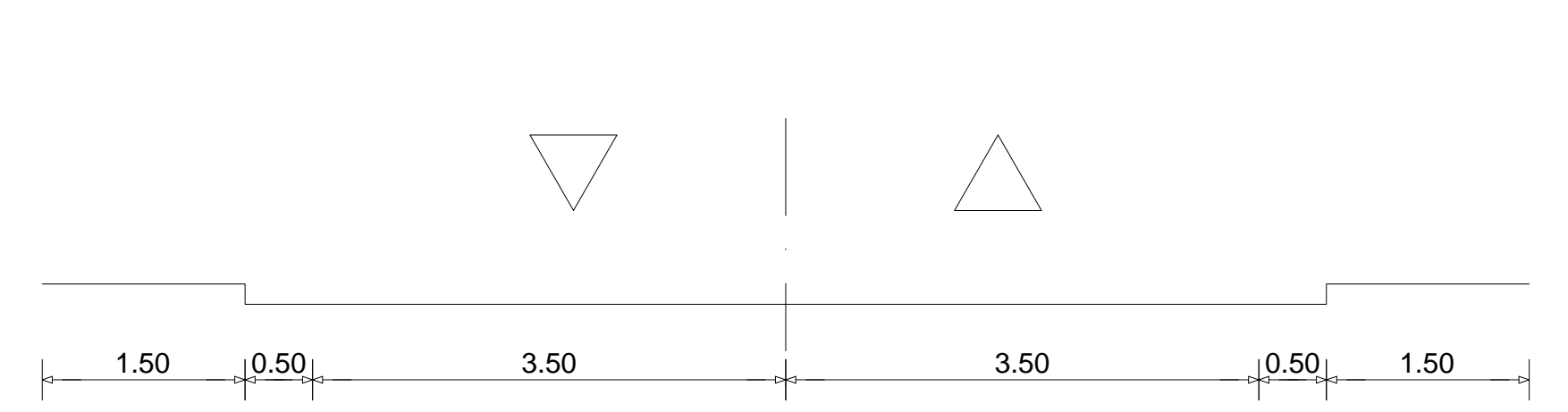

PLANIMETERIA - scala 1:2.000

- LEGENDA :
- VIABILITA' COMUNALE DA DISMETTERE
  - NUOVA VIABILITA' COMUNALE

COMUNE DI SELARGIUS  
PROVINCIA DI CAGLIARI



REALIZZAZIONE DI UN CENTRO COMMERCIALE - BRICOMAN ITALIA -  
VARIANTE URBANISTICA E PIANO ATTUATIVO

committente  
PROMA S.R.L.  
FASTE S.R.L.

progetto  

F	Strutturativa
P	Urbanistica
P	Progettazione

 ORDINE INGEGNERI  
PROVINCIA DI SASSARI  
Dr. Ing. Franco Piga  
N. 393

oggetto  
PROPOSTA DI PIANO ATTUATIVO  
VIABILITA' E ACCESSI

scala  
1:1.000  
1:2.000

elaborato  
07

data

aggiornamenti	data	data	data